

Betjeningsvejledning Optima BAC Ur

1. Betjening:

For Taster, der betjenes med et hjælpemiddel, må der ikke anvendes metalliske, spidse genstande (f.eks. nål)

2. Display / betjeningslementer

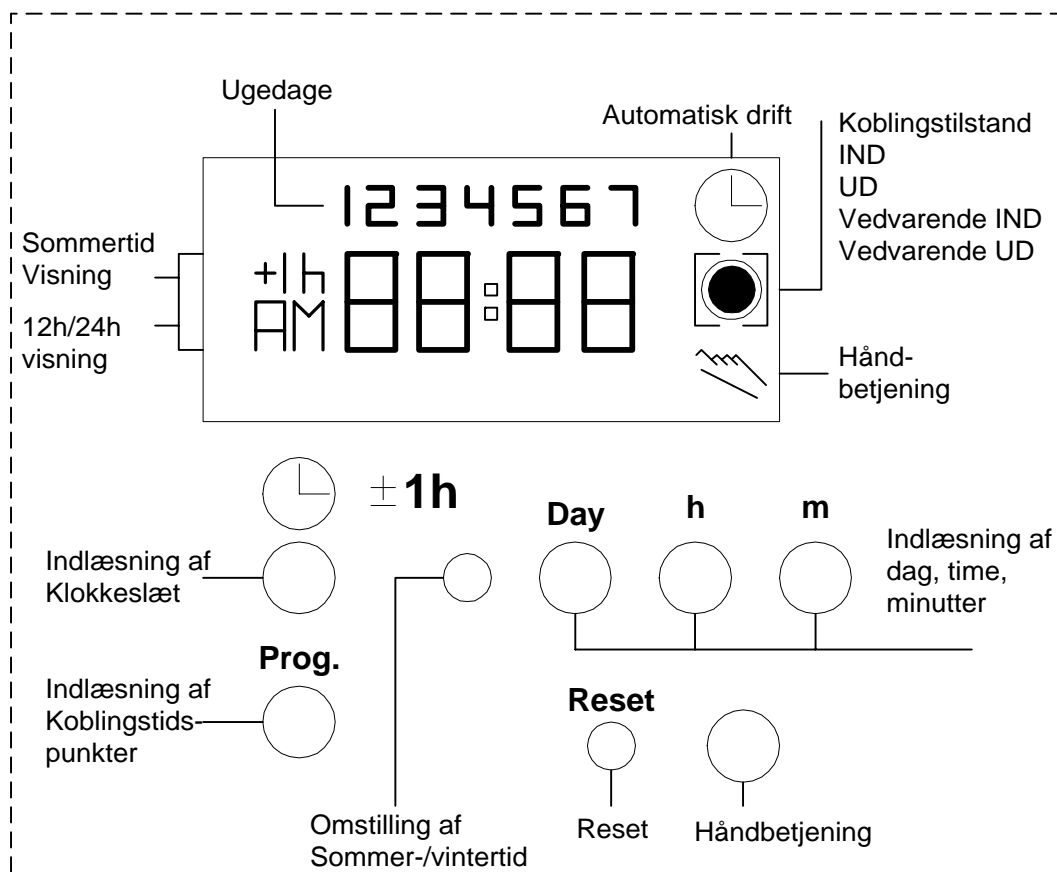

3. Idriftsættelse

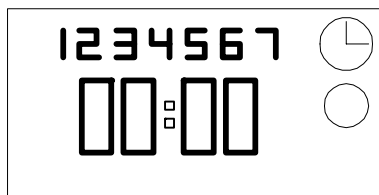

Elektronikken bringes i en defineret tilstand.

Tryk 1x på Reset

I ca. 2 sekunder ses alle display-elementer, derefter den definerede tilstand.

Tallene for ugedage blinker.

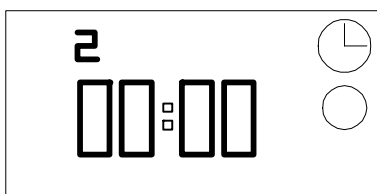

Indstilling af klokke-slæt og ugedag

Tryk på ☰ tasten og hold den nede, ugedag indstilles med Day-tasten.

1 = mandag, 2 = tirsdag.....7 = søndag

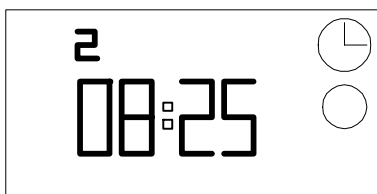

timer med h-tasten

minutter med m-tasten

Henvisning:

Holdes tasterne h og m nede i mere end 2 sekunder, ændrer tallene sig hurtigt i opadgående bevægelse.

Slip ☰ tasten

Nu blinker kolon hvert sekund.

4. Indlæsning af koblingskommandoer

Du bestemmer ugedagene, koblingstidspunkterne og koblingstilstanden

Symbol: ● - IND, ○ -UD

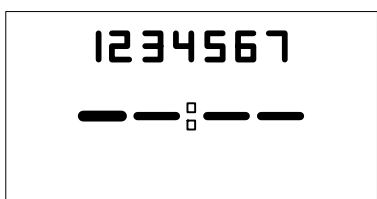

Valg af ledig hukommelsesplads:

Tryk på Prog-tasten gentagne gange, indtil denne kommer frem (tallene 1 til 7 ses, slip tasten).

Indstilling af ugedage:

med Day-tasten

1 = mandag, 2 = tirsdag,..... 7 = søndag

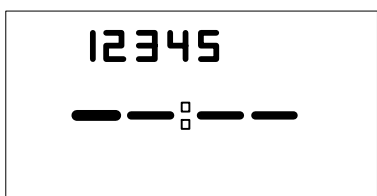

Vælg forugivet kombination af ugedage eller enkeltdage. Eksempel: Mandag.....fredag

Indstilling ad koblingstidspunkter:

Timer med h-tasten

minutter med m-tasten

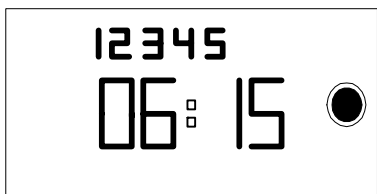

Indstilling ad koblingstidspunkter:

med ☰ - tasten

● - IND, ○ -UD

Tryk 1x på Prog-tasten

Indlæsningen er afsluttet.

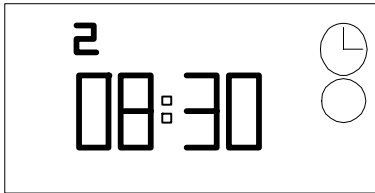

Indskriv næste koblingskommando (se ovenfor)
eller
tryk 1x på ☹-tasten.
Displayet viser det aktuelle klokkeslæt.

Henvisning:

Uret kobler første gang automatisk på det næste programmerede tidspunkt. På det tidspunkt, hvor indlæsningen sker, kan koblingstilstandene ● = IND, ○ = UD ved behov ændres på følgende måde med ↗-tasten:

- ↗ = håndbetjening IND
- ↗ = håndbetjening UD

Fra næste koblingskommando sker den programmerede koblingstilstand hhv. ● og ○ automatisk.

5. Ekstra funktioner

- Sommer- / vinteromstilling

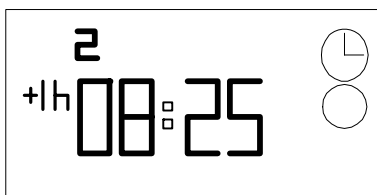
**Sommer- / vinteromstilling:**

Tryk på tasten +/- 1h en gang.
I displayet står + 1h.

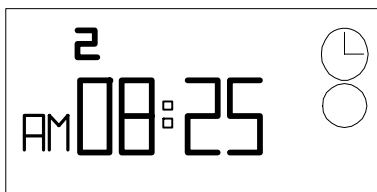
**12h / 24h-visning:**

Trykkes der samtidig på tasterne '+/- 1h' og 'h' ændres visningsmåden. I displayet står hhv. AM og PM.

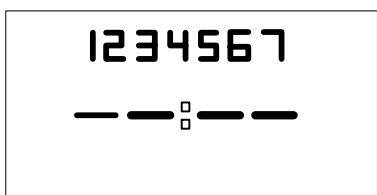
**Læse – ændre- slette:**

- koblingskommandoerne

Læse:

Tryk trinvist på Prog-tasten
Hvert trin viser en koblingskommando – indtil programafslutningen
Derefter:

- en ledig hukommelsesplads
- antal ledige hukommelsespladser

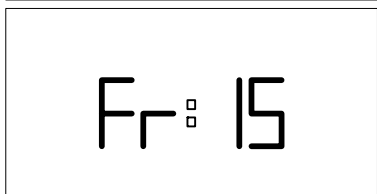
**Ændre:**

Tryk trinvist på Prog-tasten frem til den koblingskommando, som skal ændres, med tasterne Day, h, m.

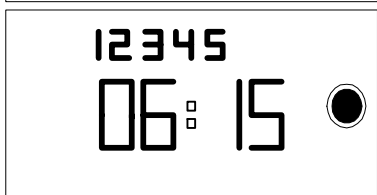
**Slette – enkelte koblingskommandoer:**

Tryk trinvist på Prog-tasten frem til den koblingskommando, som skal slettes.

Tryk gentagne gange på h- eller m-tasten indtil --:-- fremkommer.

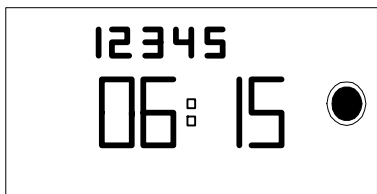

tryk på Prog-tasten, hold den nede i ca. 3 sek.
Koblingskommandoen er slettet.

6. Ændring af hastighed via koblingskommandoer:

Ændring af hastigheden sker via koblingstidspunkter og -tilstand i en periode. Nedenfor er vist perioderne, hvor der skal ske en ændring i koblingstilstanden for at ændre hastigheden:

- 1 min. = Hastighed 1
- 2 min = Hastighed 2
- 3 min = Hastighed 3
- 4 min = Off

Eks.

Hvis man ønsker at ændre ventilatorhastigheden fra hastighed 1 til hastighed 3 sker der på følgende måde.



Tryk på Prog-tasten gentagne gange, indtil denne kommer frem (tallene 1 til 7 ses), slip tasten.

Herefter indstilles ugedagene med Day-tasten

1 = mandag, 2 = tirsdag,..... 7 = søndag

Vælg forugivet kombination af ugedage eller enkeltdage.

Eksempel: Mandag.....fredag

Nu indtastes 1. koblingspunkt med h- og m- tasten og herefter med  - tasten  - IND.

Tryk 1x på Prog-tasten

2. koblingspunkt og herefter med  - tasten  = UD

Tryk 1x på Prog-tasten

7. Indlæsning af ugeprogram

Hverdag (man. - fre.):

Hastighed:	Tidspunkt:
3	05.00 – 08.00
2	08.00 – 17.00
3	17.00 – 19.00
2	19.00 – 23.00
1	23.00 – 05.00

Weekend (lør. – søn.):

Hastighed:	Tidspunkt:
2	08.00 – 11.00
3	11.00 – 13.00
2	13.00 – 17.00
3	17.00 – 00.00
1	00.00 – 08.00

Indtastning af ovenstående ugeprogram fortages på følgende måde:

Tryk på Prog-tasten gentagne gange, indtil denne kommer frem (tallene 1 til 7 ses), slip tasten.

Herefter indstilles ugedagene med Day-tasten
1 = mandag, 2 = tirsdag,..... 7 = søndag

Vælg forugivet kombination af ugedage eller enkelt dage.
Eksempel: Mandag.....fredag

Nu indtastes 1. koblingspunkt med h- og m- tasten og herefter med  - tasten ● - IND.

Tryk 1x på Prog-tasten

2. koblingspunkt og herefter med  - tasten ○ = UD

Tryk 1x på Prog-tasten

Prog.	Periode	Koblingstidspunkt	Koblingstilstand
3	1 2 3 4 5	07.58	(●)
4	1 2 3 4 5	08.00	(○)
5	1 2 3 4 5	16.57	(●)
6	1 2 3 4 5	17.00	(○)
7	1 2 3 4 5	18.58	(●)
8	1 2 3 4 5	19.00	(○)
9	1 2 3 4 5	22.59	(●)
10	1 2 3 4 5	23.00	(○)
11	6 7	07.58	(●)
12	6 7	08.00	(○)
13	6 7	10.57	(●)
14	6 7	11.00	(○)
15	6 7	12.58	(●)
16	6 7	13.00	(○)
17	6 7	16.57	(●)
18	6 7	17.00	(○)
19	6 7	23.59	(●)
20	6 7	00.00	(○)