

Ventilator placeret til højre i agregatet

Standard drejeretning med uret, set mod akselenden
 fasefølge: L1-L2-L3
 Ledningsnumre forbindes direkte til samme klemnumre i tavle

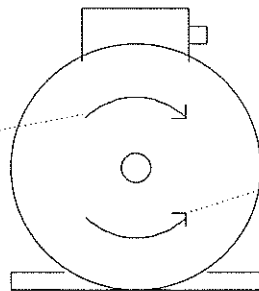

Ventilator placeret til venstre i agregatet

Omvendt drejeretning mod uret, set mod akselenden
 fasefølge: L2-L1-L3
 Ledningsnumre forbindes direkte til samme klemnumre i tavle

På visse motorfabrikater og/eller typer, kan U1 V1 W1 = lav hastighed være placeret øverst i klemmekassen, i så tilfælde skal ledningerne 1, 2 og 3 fortsat forbindes til disse klemmer, og 4, 5 og 6 til U2 V2 og W2
 Er det nødvendigt på opstillingsstedet at ændre omdrejningsretningen for en motor, skal ledningerne 1 og 2, samt 4 og 5 ombyttes

kon.dato 27.03.95.bh	rev.dato	type GE xxxx-xx-2h-xxx.x-xx	tegn
 GENVEX Genvex Klimateknik A/S	kunde	ordre MOTOR2H	serie
	projekt Forbindelser 2h motorer	sag	print 28.03.1995

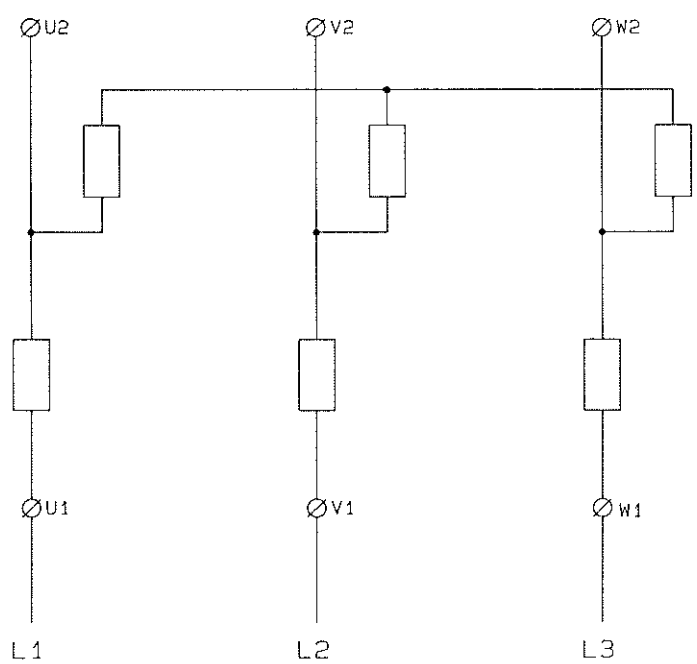

Lav hastighed

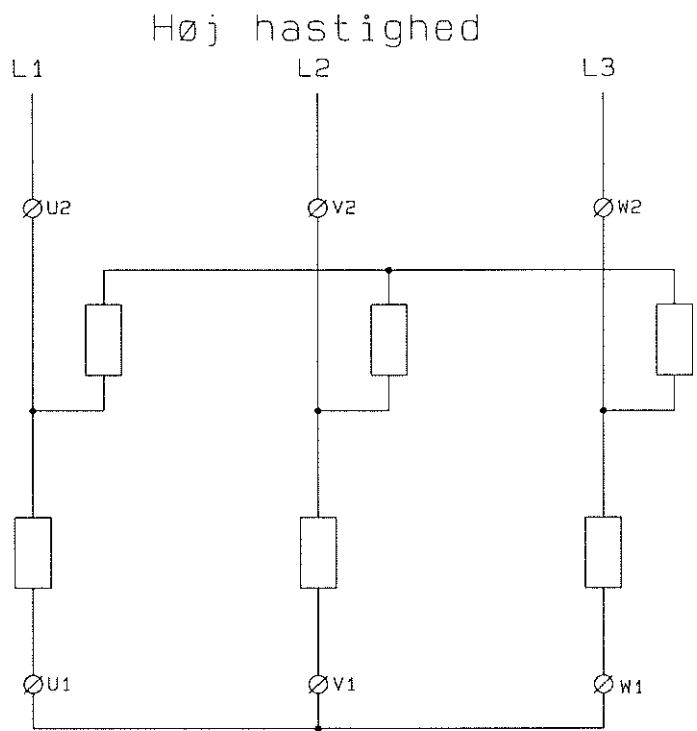

Høj hastighed

kon.dato 27.03.95.bh	rev.dato	type GE xxxx-xx-2h-xxx.x-xx	tegn
 GENVEX Genvex Klimateknik A/S		kunde	ordre MOTOR2H
		projekt Forbindelser 2h motorer	serie print 28.03.1995 2